

## **IMPACTO Y COLABORACION. REFLEXIONES ACERCA DE SU SIGNIFICADO Y ALCANCE MEDIANTE EL ESTUDIO DE UN CASO: LA INVESTIGACION EN COMUNICACION REFERENCIAL DURANTE LA ULTIMA DÉCADA.**

C. Navarro Cañete  
M. Martínez Torres

Dept. de Psicología Básica  
Universidad de Barcelona  
Adolf Florensa s/nº (Barcelona 08028)

### **RESUMEN**

Este trabajo es una aproximación al problema de la detección de autores historiográficamente relevantes en la psicología contemporánea, mediante la evaluación de la naturaleza del impacto ejercido sobre la comunidad científica. A través del estudio de un área de alcance restringido (Comunicación Referencial) hemos puesto a prueba un conjunto de categorías que sistematizan dicho impacto (teórico, técnico, orgánico y productivo), así como el perfil funcional que la disciplina o área presentará en función de la fase evolutiva en que se encuentra. El alcance de nuestra propuesta permite, además, aplicar la metodología bibliométrica a proyectos de diferente naturaleza teórica, integrando sus resultados.

### **ABSTRACT**

This paper is an approximation to the problem in detection of historically outstanding authors in contemporaneous psychology, by means of evaluation of the impact type over scientific community. Through the study of an area of restrict range (Referential Communication) we have tested a set of categories to systematize that impact (theoretical, technic, organical and productive), just like the functional outline that scientific discipline or area will show in function of evolutive phase where it is found. Moreover, our proposal range let us is to apply the bibliometric methodology to different theoretical type projects, integrating their results.

### **INTRODUCCION**

Si analizamos los trabajos presentados en los Symposiums de la S.E.H.P. desde su creación, así como las publicaciones acerca de la historia de la psicología de autores españoles aparecidos durante los ochenta, podemos observar dos líneas de investigación dominantes: una, derivada de la epistemología contemporánea, cuyo referente sería "Los Paradigmas en Psicología" de A. Caparrós, publicada en 1980; la otra, derivada de la metodología bibliométrica, y cuya obra paradigmática sería "La Psicología contemporánea" de H. Carpintero y J.M. Peiró, publicada en 1981.

Ambas líneas presentan limitaciones y dificultades expuestas con anterioridad por sus máximos representantes en nuestro ámbito (Carpintero, 1981; Caparrós, 1985). Nosotros creemos que mediante un análisis profundo de la metodología bibliométrica se pueden hallar vías de desarrollo comunes a ambas propuestas, estableciendo un diálogo entre las dos corrientes más fructíferas de nuestra historiografía actual.

Uno de los problemas con los que se enfrenta el historiador de la ciencia en general y de la psicología en particular, al utilizar el análisis bibliométrico como método de investigación, es el del significado y alcance de las categorías propuestas. Entre éstas, la de impacto adquiere especial relevancia pues se asocia a la noción de reconocimiento otorgado a aquellos individuos que la comunidad científica considera más eminentes (Carpintero, 1981).

Vinculado al problema anterior, está el del tipo de citas que aparecen en los artículos de revistas científicas, que reflejan una tendencia al olvido de los "clásicos históricos" destacando autores "funcionales", es decir, "útiles para la construcción de una teoría y de una investigación". Todo ello nos plantea la pregunta de ¿cuáles son historiográficamente relevantes? (Carpintero, 1981; 1990).

En el marco de esta reflexión nos hemos propuesto profundizar en el análisis de las categorías de impacto y colaboración, indagando en un área que fuese relativamente pequeña, es decir, cuya producción bibliográfica global no fuese muy grande, que nos permitiera un análisis cualitativo profundo que de otro modo sería muy difícil. Eramos conscientes del peligro de que nuestros datos se mostrasen inconsistentes, a causa del reducido tamaño de la muestra. Por lo que optamos por el área de comunicación referencial que se ajusta a las necesidades del trabajo y porque contábamos con especialistas que podían confirmar nuestros resultados.

Por tanto, este trabajo tiene una doble finalidad:

En primer lugar, profundizar en la reflexión acerca del significado y alcance de las categorías de impacto y colaboración, a través del estudio de un caso, dirigiendo nuestra atención especialmente al problema de la discriminación entre autores "funcionales" que pudieran ser considerados históricamente relevantes.

En segundo lugar, definir la situación actual del área estudiada a partir de los resultados obtenidos.

## BREVE RESEÑA HISTÓRICA

Aunque la comunicación parece estar relacionada con toda la actividad humana, no ha constituido tema de especial interés hasta los últimos 25 años. Este hecho puede estar relacionado con la sobreposición entre habilidades lingüísticas y habilidades comunicativas (Glucksberg, Krauss y Higgins, 1975), o tal vez, porque muchas veces aquello que se manifiesta evidente no es estudiado.

Los antecedentes más directos de la investigación sobre comunicación podemos encontrarlos en la obra de Piaget "La langage et la pensée chez l'enfant" (1923) en donde propone dos tipos de diseños para estudiar el lenguaje y el razonamiento, uno experimental y otro observacional, que según Dickson (1981) darán lugar a dos tradiciones en la investigación de la comunicación: la referencial y la sociolingüística.

Esta obra de Piaget influirá también, con fuerza, en el objetivo de la investigación comunicativa en sus primeros pasos, ya que muchos estudios tienen como variable referente la influencia del egocentrismo en la eficacia comunicativa.

A partir de 1966, tras la innovación técnica de Glucksberg y Krauss (1966, 1969), quedan bien delimitadas las dos tendencias que hemos expuesto: la referencial, con metodología experimental, que parece confirmar las hipótesis sobre egocentrismo, ya que sus estudios sitúan la eficacia comunicativa después de los 7 años; y la sociolingüística, con metodología observacional, que por el contrario afirma que el niño comunica eficazmente muy pronto, en sus primeros años de vida. No vamos a entrar en una vieja polémica, de

hecho ya superada, puesto que ambas tendencias estudian diferentes tipos de comunicación. La comunicación referencial estudia las situaciones, experimentales y controladas, en las que alguien (EMISOR) comunica alguna cosa (REFERENTE) a alguna otra persona (RECEPTOR) y las habilidades precisas para que ello se de con eficacia, así como el desarrollo de éstas.

## **SELECCION DE LA MUESTRA**

Los artículos se seleccionaron a través de tres revistas de resúmenes:

a) Child Development Abstracts and Bibliography: INDICE AUTORES (los citados por Dickson, 1982) e INDICE DE MATERIAS : COMMUNICATION (communication skills, referential communication, communication and cognition, etc.)

b) Language & Language Behavior Abstracts: INDICE AUTORES (los citados por Dickson, 1982) e INDICE DE MATERIAS : COMMUNICATION (communication & child language, communication & cognitive processes)

c) Psychological Abstracts: INDICE AUTORES (los citados por Dickson, 1982) e INDICE DE MATERIAS : COMMUNICATION (communication systems, language & speech, etc).

Los artículos aparecidos en 1990 fueron seleccionados directamente de las revistas: Developmental Psychology, Journal of Experimental Child Psychology, Child Development, Journal of Educational Psychology, Archives de Psychologie, Journal of Child Language, Cognitive Development y L'Anne Psychologique. Estas revistas son las utilizadas con mayor frecuencia por los autores del área.

## **PRODUCTIVIDAD : AUTORES MAS PRODUCTIVOS EN LA DÉCADA DE LOS 80**

En el periodo estudiado se han publicado un total de 124 artículos sobre Comunicación Referencial, aparecidos en 55 revistas diferentes y firmados por 167 autores. No hemos considerado ni los informes técnicos, ni las comunicaciones a congresos o symposiums, ni los artículos aparecidos en libros (readings).

Como era de esperar, un pequeño grupo (7 autores) que representa el 1'2% del total, contribuye de forma altamente significativa en el conjunto de trabajos publicados (59 artículos, que suponen el 24 % de total producido).

Los autores más productivos, con más de 6 artículos sobre la temática son Sonnenschein, S. (University of Maryland, U.S.A.); Robinson, E. (University of Bristol, U.K.); Ackerman, B. (University of Delaware, U.S.A.); Robinson, W. (University of Bristol, U.K.); Whitehurst, G. (State University of New York, U.S.A.); Flavell, J. (Stanford University, U.S.A); Beal, C. (Stanford University, U.S.A). Comprobamos que en su mayoría trabajan en universidades norteamericanas, pero quizás en parte esto se deba al sesgo impuesto por las fuentes consultadas que mayoritariamente recogen artículos en lengua inglesa. Todos los autores citados se interesan por el desarrollo de la comunicación y por el tipo de habilidades necesarias para comunicar eficazmente. De todos modos, podríamos agrupar a estos autores en tres grandes bloques temáticos: un grupo trabajaría básicamente en los aspectos cognitivos y metacognitivos de la comunicación, es decir, en los aspectos de la regulación comunicativa (Flavell, Beal, en menor grado Robinson, E.). Otro grupo centraría sus investigaciones en la calidad de los mensajes, así Robinson & Robinson trabajan específicamente en la ambigüedad y en la dificultad por parte del que recibe el mensaje para detectarla y conseguir más información, y Ackerman en las redundancias informativas y la relevancia del contexto para esclarecer el mensaje y la intención

del que comunica. Finalmente, el tercer grupo se ocuparía de la incidencia del entrenamiento (aprendizaje de la comunicación) en el desarrollo de las habilidades necesarias para comunicar sin errores (Sonnenschein & Whitehurst).

Tres revistas son las que publican más frecuentemente artículos sobre el tema (36, 3% de la producción), siendo éstas: *Child Development* (16'1 %), *Developmental Psychology* ( 12'1 %) y *Journal of Experimental Child Psychology* (8, 1%). De éstas CD y DP, eran las que tradicionalmente recogían el porcentaje mayor de publicaciones ( 41,1 %, desde 1966 hasta 1980), destacando JECOP en esta década claramente relacionada con el grupo de Sonnenschein y Whitehurst, perteneciendo este último al consejo editorial de la revista.

Estas revistas están especializadas en temas generales del desarrollo infantil. Parece significativo el hecho de que después de más de dos décadas, el área de la comunicación y más específicamente la comunicación referencial carezcan de una revista especializada, valorada a nivel internacional, y que por tanto sus autores sigan publicando en revistas generales. Las preferencias de los autores por estas revistas pueden también deberse a su mayor tirada, y por tanto, a su mayor impacto sobre la comunidad científica.

## COLABORACION ENTRE AUTORES

Un rasgo característico de la ciencia contemporánea es la tendencia creciente al trabajo en equipo, como consecuencia del crecimiento y complejidad de los programas de investigación. Este rasgo se puede observar y medir mediante el recuento de trabajos de autoría conjunta, proporcionando un buen indicador (colaboración) del grado de desarrollo de una disciplina y/o área de la misma.

El índice de colaboración en este área es 1'98, es decir que cada artículo está firmado por dos personas, como promedio. Sin embargo, sólo un 26'9 % de los autores quedan vinculados a través de dicha colaboración, dando lugar a los siguientes grupos.

### El grupo de C. Beal y J. Flavell

Este es el grupo más amplio, está integrado por 12 autores, que firman en 25 ocasiones 11 obras. La permanencia del grupo abarca todo el período estudiado y el origen de su colaboración se remonta a la década anterior. Los dos autores más productivos son Beal y Flavell, pero el primero encabeza la mayoría de los trabajos recogidos. Observamos un desplazamiento en la cabeza del grupo, ya que en la década de los 70 ésta era detenida claramente por Flavell.

Este grupo se ha dedicado a verificar empíricamente el modelo teórico postulado por Flavell, centrándose, tal como decíamos antes, en los aspectos metacognitivos de la comunicación.

### El grupo de E.J. Robinson

El grupo de Robinson está compuesto por 5 autores, que firman en 24 ocasiones, 12 artículos. El origen de este grupo se remonta a la década de los setenta, y cesan sus publicaciones sobre Comunicación Referencial en 1987. El autor más productivo es E.J. Robinson que firma y encabeza todos los artículos, siendo líder del grupo.

La temática de este grupo se centró, en algunos artículos, en la relación entre habilidades comunicativas y cognitivas, especialmente en la influencia del egocentrismo infantil sobre la formulación del mensaje. En artículos más recientes centra su atención en la cali-

dad del mensaje y la capacidad de los receptores para detectar ambigüedades, así como en los procesos metacomunicativos.

### El grupo de S. Sonnenschein

Este grupo está integrado por 3 autores, que firman en 23 ocasiones, 15 obras. La permanencia del grupo abarca todo el período estudiado y el origen de su colaboración se remonta a la década anterior, aunque en ese período la cabeza del grupo era G. Whitehurst. En la actualidad la líder del grupo es S. Sonnenschein que firma la totalidad de artículos recogidos, encabezando dos terceras partes de los mismos.

Los trabajos de Sonnenschein y su grupo abarcan diferentes temáticas centradas en el desarrollo de la eficacia comunicativa. Sus investigaciones más interesantes son las relacionadas con el entrenamiento de habilidades comunicativas, en las cuales se intenta esbozar un esquema jerárquico de las habilidades implicadas en la comunicación referencial.

### Grupo de T. M. McDevitt

Esta compuesto por un total de 11 autores que firman en 14 ocasiones un total de 4 artículos. La líder del grupo es T.M. McDevitt y encabeza 3 de las 4 obras. La baja productividad del grupo puede deberse a la reciente formación del mismo (desde 1987), aunque algunos de sus miembros habían publicado con anterioridad en solitario.

Buena parte del trabajo de McDevitt y su grupo se centra en la comunicación referencial entre madre e hijo, y en la relación entre las habilidades comunicativas y otras habilidades lingüísticas y comunicativas. Este grupo americano ha estado relacionado algunos años con un grupo japonés llevando a cabo investigaciones conjuntas de tipo transcultural, raras en el área que nos ocupa.

### Grupo de B.P. Ackerman

Se halla compuesto por 3 autores que firman en 10 ocasiones un total de 7 obras. En la primera parte de la década su líder, B.P. Ackerman, publicó en solitario la mayor parte de los artículos, haciéndose visible el grupo, como tal, con las publicaciones de 1990.

La obra de Ackerman se caracteriza por la integración de la obra de Grice, sobre el discurso y los actos de habla, en el estudio de la Comunicación Referencial, siendo de los primeros en destacar la importancia del contexto.

A través de nuestro estudio hemos observado un conjunto de rasgos que otorgan significado al término colaboración en un área específica, como puede ser la de Comunicación Referencial.

En primer lugar, destacar que tanto en esta década como en la anterior se han formado un número elevado de grupos de colaboración, de los cuales podemos destacar en esta década los ya analizados y en la anterior los encabezados por Glucksberg & Krauss y Patterson & Cosgrove.

Y en segundo lugar, poner de relieve la breve duración de la mayoría de las colaboraciones, ya sea, por la desaparición del grupo o el cambio en el liderazgo y composición del mismo.

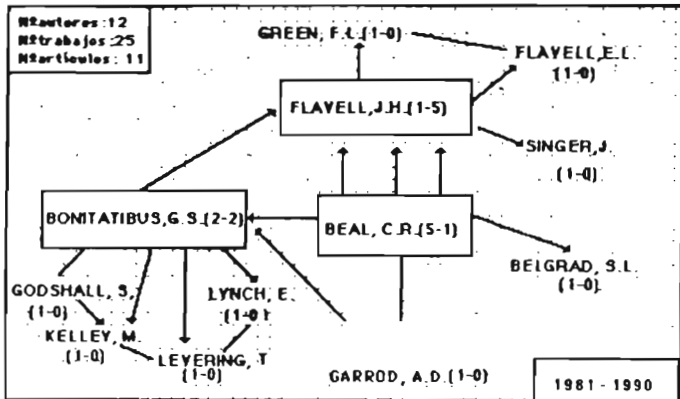

CUADRO 1. Grupo de Beal- Flavell

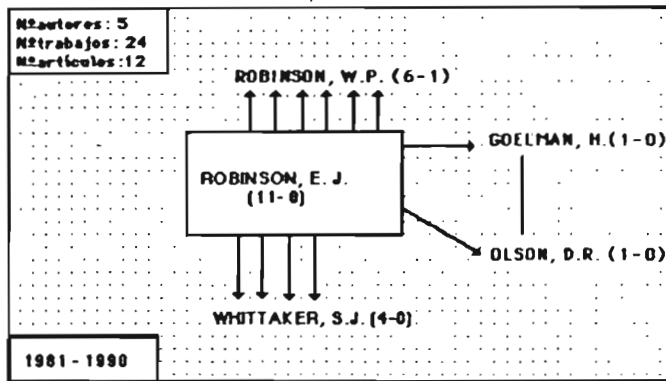

CUADRO 2. Grupo de E.J. Robinson

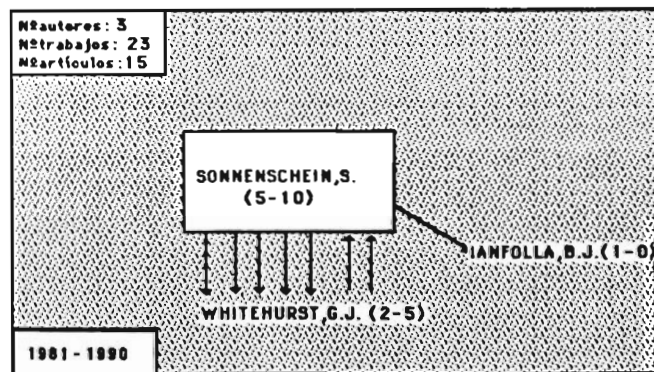

CUADRO 3. Grupo de S. Sonneschein

**AUTORES, GRUPOS Y OBRAS MAS VISIBLES: IMPACTO**

Para estudiar la visibilidad, de los 124 artículos seleccionamos aquellos que aparecían en las revistas de mayor impacto en el área (con más de 3 artículos entre 1980-1990 sobre el tema de Comunicación Referencial) utilizando un total de 68 artículos. Estos presentan 1034 referencias, que recogen un total de 1851 trabajos. El índice de referencias es de 18'7 por artículo, valor intermedio respecto a revistas experimentales y de revisión.

**Autores con mayor impacto**

A continuación presentamos una tabla resumen con los resultados obtenidos según el número de citas.

TABLA 1. Autores con mayor impacto en el área de la "Comunicación referencial", a través de los artículos publicados en revistas especializadas durante el período 1980-1990.

AUTORES	Nº CITAS *	Índice de VISIBILIDAD
FLAVELL, J.H.	82	4'43
ROBINSON, E.	74	4'00
WHITEHURST, G.J.	56	3'02
PATTERSON, C.I.	56	3'02
OLSON, D.R.	44	2'38
SHATZ, M.	43	2'32
ROBINSON, W.	43	2'32
ASHER, S.R.	38	2'05

\* Descontadas autocitas

En primer lugar, de los ocho autores con más impacto tres pertenecen al mismo grupo (E. Robinson, D. R. Olson y W. Robinson).

En segundo lugar, sólo cuatro de ellos están entre los más productivos de la presente década (J.Flavell; E.Robinson; G.Whitehurst y W.Robinson).

En tercer lugar, de los autores con mayor impacto, tres no han producido nada, en materia de Comunicación Referencial, durante la década estudiada (C.Patterson; M.Shatz y S.Asher).

Finalmente, tres de los autores más productivos de la presente década, que además son cabeza de "colegio", no están entre los de mayor impacto (S.Sonnenschein; B.Ackerman y C.Beal).

### Obras con mayor impacto

Detallamos seguidamente, de mayor a menor impacto, las obras más mencionadas por los autores dedicados a Comunicación Referencial:

1) ROBINSON, E.J. (1981) The child's understanding of inadequate messages and communication failure: A problem of ignorance or egocentrism? En W.P. DICKSON (Ed.) Children's oral communication skills. New York. Academic Press. Citado en 21 artículos (30,9 %).

2) GLUKSBERG, S., KRAUSS, R.M. & HIGGINS, E.T. (1975) The development of referential communication skills. En F.D. HOROWITZ (Ed.) Review of child development research, vol. 4. Chicago: U. Ch. Press. Citado en 20 artículos (29'4%).

3) FLAVELL, J.H., SPEER, J.R., GREEN, F.L. & AUGUST, D.L. (1981) The development of comprehension monitoring and knowledge about communication. Monographs of the Society for Research in Child Development. Vol. 46 (5). 1-65. Citado en 17 artículos (25%).

4) ASHER, S.R. (1979) Referential communication. En G.J.WHITEHURST & B.J. ZIMMERMAN (Ed.) The function of language and cognition. New York: Academic Press. pag.175-198. Citado en 16 artículos (23,5%).

5) SHATZ, M. & GELMAN, R. (1973) The development of communication skills. Modifications in the speech of young children as a function of listener. Monographs of the Society for Research in Child Development. Vol. 38. 1-38. Citado 14 artículos (20'6%).

6) PATTERSON, C.J. & KISTER, M.C. (1981) The development of listener skills for referential communication. En W.P. DICKSON (Ed.) Children's oral communication skills. New York: Academic Press. Citado en 14 artículos (20'6%).

7) PATTERSON, C.J.; COSGROVE, J. M. & O'BRIEN, R.G. (1980) Nonverbal indicators of comprehension and noncomprehension in children. Developmental Psychology, 16, 38-48. Citado en 14 artículos (20'6%).

8) ROBINSON, E.J. & ROBINSON, W.P. (1977) Children's explanations of communication failure and the inadequacy of misunderstood message. Developmental Psychology, 13, 156-177. Citado en 13 artículos (19'1%).

9) SHATZ, M. (1978) The relationship between cognitive processes and the development of communication skills. En B. KEASEY (Ed.) Nebraska symposium on motivation. Lincoln: U. Nebraska Press. Citado en 12 artículos (17'6%).

10) FLAVELL, J.H.; BOTKIN, P.; FRY, C.; WRIGHT, J.; & JARVIS, P. (1968) The development of role-taking skills in children. New York: Wiley. Citado en 11 artículos (16'2%).



11) WHITWHURST, G.J. & SONNENSCHIN, S. (1981) The development of informative messages in referential communication: Knowing when vs. knowing how. En W.P. DICKSON (Ed.) Children's oral communication skills. New York: Academic Press. Citado en 10 artículos (14'7%).

La mayor parte de estas obras pertenecen a autores que forman parte de grupos de colaboración. Pero, sólo cinco están firmadas por autores que pertenecen a grupos actualmente vigentes.

Observamos que al igual que en el impacto por autores, una parte considerable de las obras con mayor impacto corresponden a autores y grupos de colaboración que no han continuado trabajado sobre la temática objeto de estudio en la década actual.

Buena parte de estos artículos aparecieron en la compilación de Dickson (ref. 1, 6, 11) que era fruto de un encuentro sobre "Comunicación". También observamos dos capítulos sobre comunicación referencial en obras de carácter general. En este último caso (ref. 2, 4) la temática se centra en la revisión sobre el desarrollo de la comunicación, y es el tipo de cita que suele presentarse como marco general o panorama donde se desarrolla un trabajo más específico. Se trata de obras de revisión, más o menos amplia, que identifican el área.

Dos de los artículos más citados (ref. 3, 10) presentan dos versiones del modelo de Flavell, una del año 1968 y otra de 1981, acerca del desarrollo del funcionamiento cognitivo, en general, y su aplicación a la comunicación.

Los artículos "experimentales" citados reflejan el giro que se produjo al principio de la década hacia el estudio de las habilidades del receptor y su incidencia en la comunicación, y presentan los primeros experimentos realizados bajo esa perspectiva.

### Impacto entre colegios

De los 68 artículos seleccionados, 49 de ellos han sido firmados por miembros de los grupos más destacados. De estos artículos hemos podido analizar un total de 40, que presentan en conjunto 753 referencias.

Del análisis se desprende que el 52'5% de las referencias emitidas por estos grupos se distribuye entre ellos, pero hemos de tener en cuenta que aproximadamente la mitad (28'7% del total) son autocitas.

El grupo con obras de mayor impacto entre el resto de colegios es el de E. Robinson que recibe el 12'5 % de las citas emitidas (94 citas). El 60'6 % del impacto de este grupo se ejerce sobre el de Beal-Flavell.

Los dos grupos que le siguen tienen un impacto sensiblemente inferior. El de Beal-Flavell un 4'9% (37 citas), que se ejerce fundamentalmente sobre el grupo de E. Robinson. Y en segundo lugar el de Sonnenschein 3'7% (28 citas), que impacta mayoritariamente sobre los grupos de Ackerman y de McDéVitt.

El resto de los colegios apenas tienen incidencia entre ellos, lo cual puede deberse a su reciente constitución.

### Impacto comparado entre colegios, autores y obras

Si comparamos el impacto ejercido por las obras de los autores más destacados sobre el conjunto, con el ejercido específicamente sobre los colegios o grupos del área, obtenemos los siguientes resultados. Las obras firmadas por Flavell (con/sin colaboradores) tienen un impacto general (sobre 1034 referencias) del 8'2%, mientras que entre cole-

TABLA 2. Impacto entre "Colegios Invisibles" en el área de comunicación referencial, a través de los artículos publicados en revistas especializadas, durante el período 1980-1990.

		GRUPOS QUE CITAN					
GRUPO CITADO		ROBINSON	BEAL-FLAVELL	McDEVITT	SONNENS- SCHEIN	ACKERMAN	TOTAL
ROBINSON	1		57	4	24	9	94
	2		26'3%	6'8%	9'4%	8'9%	12'5%
	3		60'6%	4'3%	25'5%	9'6%	
BEAL- FLAVELL	1	13		2	14	8	37
	2	10'7%		3'4%	5'5%	7'9%	4'9%
	3	35'1%		5'4%	37'8%	21'6%	
McDEVITT	1	0	7		1	0	8
	2	0	3'2%		0'4%	0	1'1%
	3	0	87'5%		12'5%	0	
SONNENS- SCHEIN	1	6	8	4		10	28
	2	4'9%	3'7%	6'8%		9'9%	3'7%
	3	21'4%	28'6%	14'3%		35'7%	
ACKER- MAN	1	4	3	0	5		12
	2	3'3%	1'4%	0	2%		1'6%
	3	33'3%	25'0%	0	41'7%		

1 Nº de citas recibidas

2 Impacto sobre el grupo emisor

3 % sobre el total de citas recibidas

(\*) Se ha tomado como unidad de medida los artículos firmados por cualquiera de los miembros del grupo, y no de los autores.

(\*) Las revistas analizadas son: Archives de Psychologie, British Journal of Developmental Psychology, Child Development, Developmental Psychology, First Language, Int. Journal of Psycholinguistics, Journal of Child Language, Journal of Educational Psychology, Journal Of Psycholinguistics Research, Merrill-Palmer Quarterly, y Journal of Experimental Child Psychology.

gios sólo alcanza el 4'9%. Algo parecido sucede con las obras firmadas por S. Sonnenschein y/o G. Whitehurst cuyo impacto general es del 5'4% y entre colegios es de 3'7%. Sólo el grupo de E. Robinson mantiene proporciones similares: 11'8% en general y 12'5% inter-colegios.

Entre los dos grupos más potentes destaca el hecho de que Flavell tiene un mayor impacto, casi el doble, entre la comunidad en su conjunto que entre aquellos que pertenecen a colegios. Algo parecido sucede con el grupo de Sonnenschein-Whitehurst, si tenemos en cuenta que gran parte de su impacto inter-colegios se explica por referencias del grupo de Ackerman (ver tabla 2).

Estos resultados nos llevan a formular preguntas como las que siguen: ¿Qué significa impactar en tal caso? ¿Tiene el mismo valor impactar en la comunidad científica, en general, que hacerlo sobre grupos de trabajo supuestamente organizados en torno a las figuras más eminentes del área? ¿Se puede comparar la referencia de un colega "eminente" con la de otro no considerado como tal?

La contradicción hallada en los resultados nos obliga a profundizar en la reflexión del significado y alcance de la categoría "impacto".

#### APROXIMACION CUALITATIVA AL SIGNIFICADO DE IMPACTO: UNA PROPUESTA DE CATEGORIZACION.

El problema que nos ocupa es el de ¿cómo reconocer entre los autores contemporáneos a aquellos que pueden ser de interés para el historiador, a través del método bibliométrico? es decir, de entre los de mayor impacto "funcional" ¿cuáles son historiográficamente relevantes?, ¿en qué sentido lo son? y ¿cuándo lo son?

Para ello proponemos un sistema de categorización de las obras, tomando como criterio sistematizador la función socio-histórica que las obras científicas publicadas cumplen para la comunidad científica estudiada. Tales funciones son: en primer lugar, la transmisión de nuevos conocimientos (teóricos y/o técnicos); en segundo lugar, la transmisión de información potencialmente útil para el desarrollo del conocimiento (vgr. resultados de experimentos, etc.) ; y en tercer lugar, transmisión de identidad.

El tipo de obras de más impacto de un autor, ajustándonos a dicha categorización, nos permitiría juzgar en qué sentido dicho autor es relevante. Por tanto se puede categorizar el impacto "funcional" de un autor atendiendo a la tipología de sus obras más citadas.

Si el proceso de génesis y desarrollo de un área de investigación, en el contexto de especialización de la ciencia contemporánea, siempre presenta los mismos atributos evolutivos: a) fase de génesis, en la que se plantea el problema en el seno de un área de mayor alcance; b) fase de consolidación, en la que se sustantiva el problema y las posibles soluciones al mismo; c) fase de madurez, si se alcanza, en la que un sector de la comunidad asume algunas de tales soluciones substantivas (obviamente, para que se constituya en dominio o especialidad, el proceso se ha de acompañar de una serie de cambios socio-institucionales), entonces, el conjunto de obras de más impacto, deberá ofrecer un perfil cualitativo del área en cuestión, reflejando la fase evolutiva en que se encuentra. Según la fase reflejada podremos decidir si las obras y autores de mayor impacto poseen relevancia desde un punto de vista historiográfico, desde el análisis bibliométrico.

Por tanto, para determinar el impacto que un autor tiene, mediante el tipo de obra citada, proponemos la siguiente categorización del impacto "funcional" y de los perfiles evolutivos resultantes :

### 1. IMPACTO FUNCIONAL-TEORETICO

Cuando la producción que impacta es de naturaleza teórica. Según el alcance de la innovación teórica podemos subdividir esta categoría en : a) General (cuando el modelo teórico propuesto es de alcance superior al área en que se implanta)

b) Particular (cuando el modelo teórico propuesto se ciñe exclusivamente al dominio y los problemas por él estudiados)

c) Específica ( cuando se introducen modificaciones sobre cualquiera de los anteriores, pero sin llegar a constituirse en un modelo alternativo).

### 2. IMPACTO FUNCIONAL-TECNICO

Cuando la obra que impacta es de naturaleza técnica. Es decir, presenta un nuevo procedimiento de investigación, un aparato de medición o cualquier otra aportación de naturaleza instrumental que facilita y/o mejora las posibilidades de investigación.

### 3. IMPACTO FUNCIONAL-ORGANICO

Cuando la obra que impacta es de naturaleza orgánica (resumen, compendio, revisión, etc.). Es decir, no realiza aportación alguna en el terreno teórico, ni en el técnico. Se caracteriza por exponer de forma sintética y sistematizada los rasgos definitorios del área en cuestión: el/los problema/s que estudia, el/los modelo/s teóricos en los que se fundamenta y las técnicas de investigación que utiliza. Es decir, le proporciona identidad.

### 4. IMPACTO FUNCIONAL-PRODUCTIVO

Cuando impacta un autor/grupo pero no impacta singularmente ninguna de sus obras. Es decir, sus trabajos son frecuentemente citados en conjunto, pero sin destacar significativamente ninguno.

Desde un punto de vista historiográfico, ésta es una categoría de transición. Si dicho autor no adquiere relieve mediante una de las tres categorías anteriormente expuestas, carece de interés histórico como individuo/grupo, en la medida que no introduce nada significativamente nuevo. Ello no significa que su trabajo y producción carezcan de valor científico, carecen de valor historiográfico, desde un punto de vista bibliométrico.

### **VALORACION HISTORICA DE UNA DISCIPLINA Y/O AREA A TRAVES DEL PERFIL FUNCIONAL DE LAS OBRAS CON MAYOR IMPACTO: una hipótesis de trabajo**

Atendiendo a las categorías propuestas, y según las hipótesis anteriormente expuestas, se desprenden los siguientes perfiles evolutivos, que nos permitan valorar la naturaleza del impacto y , por tanto, dotar a este concepto de mayor potencia explicativa.

Cuando estudiamos un área de investigación básica pueden presentarse diversos perfiles de impacto:

a) Fase de gestación de un área. Se detectaría dentro de otra área, generalmente de mayor alcance, y se caracterizaría por la presencia destacada de obras que introducen nuevo/s problema/s que demanda/n soluciones teóricas más o menos singulares.

Podría llegar a constituirse en dominio o no.

b) Fase de consolidación de un área. Entre las obras de mayor impacto se recogerían trabajos de naturaleza orgánica, es decir, que identifican el área.

Pueden aparecer obras de impacto funcional-técnico junto a las anteriores, pero en ningún caso posee esta categoría entidad suficiente como para afirmar que el área se halla consolidada. También pueden aparecer autores de gran impacto funcional-productivo.

Debería/n aparecer alguna/s obra/s cuyo impacto fuese de naturaleza funcional-teórica. Pero, a su vez, estas obras deberían tener un alcance superior al del dominio estudiado. Es decir, deben ofrecer modelos en los que éste puede integrarse, y que pertenecen a alguna de las matrices en las que se originó el área o dominio.

c) Área consolidada. Entre las obras de mayor impacto aparecerían algunas de naturaleza funcional-teórica y de alcance particular, es decir, restringido al área. Posteriormente, podrían aparecer algunas obras específicas.

Pueden aparecer obras de impacto funcional-técnico pero no es imprescindible.

Aparecerán autores de impacto funcional-productivo en mayor o menor cantidad, según sea el alcance del área.

Las referencias a obras de impacto funcional-orgánico disminuirán sensiblemente, hasta desaparecer de entre las más citadas.

## CONCLUSIONES

Si aplicamos el modelo de categorías propuesto al área de la Comunicación Referencial, hallamos que ésta se encuentra en fase de consolidación, dado que las obras de mayor impacto son de naturaleza orgánica y las obras teóricas que aparecen más citadas son de alcance superior al área estudiada. Esto parece confirmarse si atendemos al conjunto de resultados obtenidos:

- . Fuerte movilidad de los colegios, tanto en su composición como en su duración.
  - . Presencia de grupos alternativos, con identidad propia, que se separan de los más consolidados del área.
  - . La mayoría de los autores con mayor impacto han dejado de producir trabajos sobre este tema durante la presente década, o han dejado de ser cabezas de colegios.
  - . Un sector importante de los autores más productivos, en la presente década, que además son cabezas de colegio en la actualidad, no figuran entre los de más impacto debido a su reciente incorporación.
  - . Si comparamos el impacto entre colegios se observan dos bloques claramente diferenciados: Por un lado, el bloque compuesto por los grupos de Robinson y de Beal-Flavell que aparecen consolidados tras casi dos décadas de producción y que se impactan mutuamente. Y por otro lado, el bloque compuesto por los grupos de Sonnenschein y Ackerman, de reciente creación y mutua influencia.
  - . Las obras teóricas de mayor impacto son de alcance superior al del área.
  - . El grupo de E. Robinson es el más destacado dentro del área si nos remitimos a los datos brutos. Sin embargo, cuando se analiza en profundidad el tipo de colegio (siempre reducido a 1-2 personas), el tipo de de impacto (obra de revisión) y el alcance de dicho impacto a otros colegios, no cabe duda de que aún no podemos decir que historiográficamente sea una figura de relieve, aunque sin duda sea conocido dentro de su ámbito.
- Por tanto, pensamos que nuestro modelo de categorización del impacto "funcional", así como de perfil bibliométrico-evolutivo, dota de capacidad explicativa a la categoría de "impacto", en la medida que nos permite juzgar cuándo dicho impacto es históricamente relevante y en qué sentido lo es.

Dicho modelo, además, ofrece mecanismos de contrastación para hipótesis conceptuales de mayor alcance adoptadas por los historiadores de la ciencia en general y de la psicología en particular.

A su vez, puede ser de gran utilidad desde un punto de vista métrico, ya que nos permite periodificar la historia de una disciplina/área en base a indicadores objetivos. Ello es de gran interés cuando dicha disciplina o área no se ve acompañada de elementos institucionales de orden externo que nos permitan identificarla.

A pesar de todo, somos conscientes de que el modelo aquí presentado es tan sólo una primera tentativa de resolución al problema inicialmente expuesto, que debe ser desarrollada en trabajos sucesivos.

## REFERENCIAS BIBLIOGRAFICAS

- CAPARROS, A. (1980) *Los Paradigmas en Psicología (Sus alternativas y sus crisis)*. Barcelona: Horsoni.
- CAPARROS, A. (1985) Sistemas y paradigmas en historia de la psicología. *I Jornadas de Historia de la Psicología*. Salamanca, I.C.E., Universidad de Salamanca, pp 38-43
- CARPINTERO, H. (1981) La "ciencia de la ciencia" y la investigación psicológica en el mundo contemporáneo. En H. CARPINTERO y J.M. PEIRO (dirs.) *Psicología contemporánea. Teoría y métodos cuantitativos para el estudio de su literatura científica*. Valencia: Alfaplus, pp 3-23
- CARPINTERO, H. y PEIRO, J.M. (1981) Aplicaciones de la metodología bibliométrica a los estudios de historia de la psicología. En H. CARPINTERO y J.M. PEIRO (dirs.) *Psicología contemporánea. Teoría y métodos cuantitativos para el estudio de su literatura científica*. Valencia: Alfaplus, pp 41-52.
- CARPINTERO, H. y TORTOSA, F. (1990) Aplicaciones de la metodología bibliométrica a la historia de la psicología: una visión de conjunto. En F. TORTOSA, L. MAYOR y H. CARPINTERO (comps.) *La psicología contemporánea desde la historiografía*. Barcelona: P.P.U., pp. 275-314.
- DICKSON, P.W. (ed.) (1981) *Children's oral communication skills*. New York: Academic Press
- GLUCKSBERG, S., KRAUSS, R.M. & col (1966) Referential communication in nursery school children: Method and some preliminary findings. *Journal of Experimental Child Psychology*, 3, pp.333-342.
- GLUCKSBERG, S., KRAUSS, R.M. & HIGGINS, E.T. (1975) The development of referential communication skills, in F.D. Horowitz (Ed.) *Review of child development research*, Vol. 4. Chicago: University of Chicago Press.
- KRAUSS, R.M. & GLUCKSBERG, S. (1969) The development of communication: Competence as a function of age. *Child Development*, 40, pp. 255-266.
- PIAGET, J. (1923) *Le langage et la pensée chez l'enfant. Etudes sur la logique de l'enfant*. Neuchâtel: Delachaux et Niestlé, 8a edición 1970.